

TRANSPORTO PRIEMONIŲ SERGĖJIMO SISTEMA 'GN6I.b'

Modeliai 'GN6Ib.U', 'GN6Ib.P', 'GN6Ib.UPS'. Montavimo instrukcija.

1. SAUGOS INFORMACIJA.

'GN6Ib' – transporto priemonių sergėjimo sistema, skirta automobiliams su **gamykliniais nuotolinio valdymo centriniais užraktais**. 'GN6Ib' (1 pav.) gali būti montuojama daugelyje šiuolaikinių automobilių (išskyrus kabrioletus) su su benzininiais ir dyzeliniais varikliais, 12V akumulatoriais, kurių neigiamas polius jungiamas į "masę" (t.y. transporto priemonės kėbulą).

Sergėjimo sistema turi būti sumontuota transporto priemonės salone, vadovaujantis gamintojo pateikta montavimo instrukcija. Sisteminis blokas turi būti paslėptas sunkiai pasiekiamoje salono vietoje.

Sergėjimo sistemos gamintojas rekomenduoja:

- pasirinkti profesionalų transporto priemonių sergėjimo sistemų montuotoją;
- sergėjimo sistemos sisteminį bloką tvirtinti vietose, kur negali patekti drėgmė ir kitos koroziją sukeliančios medžiagos, kuo toliau nuo keleivių salono šildymo elementų ir elektromagnetinių trukdžių šaltinių (pav., automobilio kompiuterio, kondicionieriaus, relių blokų);
- netvirtinti sisteminio bloko tiesiogiai prie metalinių automobilio dalių, kad išvengtų kondensato nusėdimo sisteminiam bloke;
- sisteminį bloką tvirtinti taip, kad laidų jungtys link jo eitų iš apačios;
- sergėjimo sistemos laidų nekloti arti judančių arba smarkiai įkaistančių automobilio dalių;
- neperkrauti sergėjimo sistemos grandinių:
 - ✓ blokuojamos grandinės Δ srovė ne daugiau 25 A;
 - ✓ valdymo kanalo grandinės (VK) \oplus srovė ne daugiau 0,13 A;
 - ✓ sirenos grandinės \square srovė ne daugiau 2 A;
 - ✓ posūkio rodiklių dešinėje grandinės \boxplus srovė ne daugiau 7 A;
 - ✓ posūkio rodiklių kairėje grandinės \boxminus srovė ne daugiau 7 A;
- ES šalyse naudoti tik tuos nustatymus, kurie atitinka su ES direktyvų reikalavimus.



1 pav. 'GN6Ib' išorinis vaizdas.

2. SERGĖJIMO SISTEMOS MONTAVIMO SEKA.

- pasirinkite sergėjimo sistemos adaptavimo prie centrinio užrakto veikimo sekos būdą (žr. 7 punktą);
- sumontuokite sergėjimo sistemą pagal jungimo schemą, atitinkančią pasirinktą adaptavimo būdą (žr. 4, 5, 6 punktus);
- įvykdysite sistemos apmokymo procedūrą (žr. 7 punktą);
- pakeiskite sistemos nustatymus, jeigu gamykliniai netinka (žr. 3, 7 punktus);
- užpildysite montavimo sertifikata (žr. 8 punktą).

3. PIN, FN, NN KODAI.

Servo ir nustatymų režimo įjungimui, sistemos nustatymų keitimui, išlaikant reikalaujamą saugos lygį, naudojami PIN, FN, NN kodai. Gamyklinis 4 skaitmenų PIN kodas atspausdintas ant sergėjimo sistemos identifikavimo lipduko (žr. 1 pav.). Sumontavus sergėjimo sistemą rekomenduojama PIN kodą pakeisti (naują PIN kodą užsirašykite ir išsaugokite šią informaciją ateičiai).

3.1. SERVISO REŽIMAS.

Ypatingais atvejais (pametus nuotoliniam centrinio užrakto valdymui skirtą siųstuvėlį, jam sugedus ar išsekus baterijai, remontuojant automobilį) sergėjimo sistema 'GN6I.b' gali būti perjungiama į serviso režimą. Šiame režime sergėjimo sistema nereaguoja į jutklį(ius), neblokuoja variklio, nesignalizuoja, o sistemos šviesos diodas mirksi dažnais blyksniais. Serviso režimas įjungiamas PIN kodu 2 būdais.

3.1.1. SERVISO REŽIMO ĮJUNGIMAS SLAPTO MYGTUKO PAGALBA.

Patogiausias serviso režimo įjungimo būdas yra įvesti PIN kodą slapto mygtuku. Jei slaptas mygtukas įrengtas, pasitikslinkite Jūs užsirašytą sergėjimo sistemos PIN kodą. PIN kodą įveskite slapto mygtuko paspaudimais, paspaudimų skaičius turi atitikti pirmąjį PIN kodo skaitmenį (laikas tarp paspaudimų neturi viršyti 1 sekundės) ir palaukite 1 sekundės trukmės šviesos diodo blyksnio, kuris reiškia, kad pirmasis skaitmenis įvestas. Analogiškai įveskite antrąjį, trečiąjį ir ketvirtąjį PIN kodo skaitmenis. Teisingai įvedus visus keturis PIN kodo skaitmenis šviesos diodas ims šviesti dažnais blyksniais. Jei suklydote veddami PIN kodą, palaukite 1 sekundės trukmės šviesos diodo blyksnio, palaukite 2 sekundes ir kartokite 3.1.1 punktą iš pradžių. **Jei 'anti-carjack' arba imobilizatoriaus funkcijos yra aktyvuotos, sistema į pirmąjį slapto mygtuko paspaudimą reaguos kaip į 'anti-carjack' arba imobilizatoriaus funkcijų valdymą. Į sekančius slapto mygtuko paspaudimus sistema reaguos kaip į PIN kodo įvedimą.**

3.1.2. SERVISO REŽIMO ĮJUNGIMAS DEGIMO RAKTO PAGALBA.

Jei slaptas mygtukas neįrengtas, atidarykite automobilio duris ir įjunkite degimą. Po trumpo pauzės sistemos šviesos diodas pradės šviesti dvigubais blyksniais. Skaičiuokite dvigubus blyksnius iki skaičiaus (1 dvigubas blyksnis = 1), atitinkančio pirmąjį PIN kodo skaitmenį. Trumpam išjunkite degimą ir vėl įjunkite. Skaičiuokite dvigubus blyksnius iki skaičiaus, atitinkančio antrąjį PIN kodo skaitmenį. Vėl išjunkite ir įjunkite degimą. Analogiškai įveskite du likusius PIN kodo skaitmenis. Teisingai įvedus visus keturis PIN kodo skaitmenis šviesos diodas ims šviesti dažnais blyksniais. Jei suklydote įvesdami PIN kodą, išjunkite degimą, uždarykite duris ir kartokite 3.1.2 punktą iš pradžių.

3.1.3. SERVISO REŽIMO IŠJUNGIMAS (IŠĖJIMAS IŠ SERVISO).

Įveskite PIN kodą ir 8 minučių laikotarpyje tokiu pačiu būdu kaip PIN įveskite kodą '11'.

3.2. SERGĖJIMO SISTEMOS NUSTATYMŲ KEITIMO REŽIMAS.

'GN6I.b' gali turėti iki 70 sistemos nustatymų. Šiais nustatymais 'GN6I.b' priderinama konkrečiam automobiliui arba aktualiems vartotojo reikalavimams. Sergėjimo sistema pateikiama su pradiniais gamykliniais nustatymais, pateiktais 8 punkto 2 lentelėje. Jei gamykliniai nustatymai netinka, vartotojas gali pakeisti juos. Sergėjimo sistemos nustatymai keičiami sekančiais:

- įjunkite serviso režimą atitinkamai įvesdami PIN kodą;
 - 8 minučių laikotarpyje pasirinkite funkciją (FN), kurios veikimą norite keisti ir įveskite 2 skaitmenų FN kodą slapto mygtuko arba degimo rako pagalba;
 - funkcijos veikimo pakeitimui įveskite 1 skaitmens nustatymo numerį (NN), atitinkantį naują nustatymą;
 - dabar pasirinkite kitą funkciją (FN) arba išseikite iš nustatymų režimo įvesdami kodą '11'.
- Išsamesnis aprašymas pateikiamas 7 punkte.

4. 'GN61b' JUNGIMO SCHEMA, KAI TAIKOMAS KOMPIUTERINIS ARBA AUTOMATINIS APMOKYMAS.

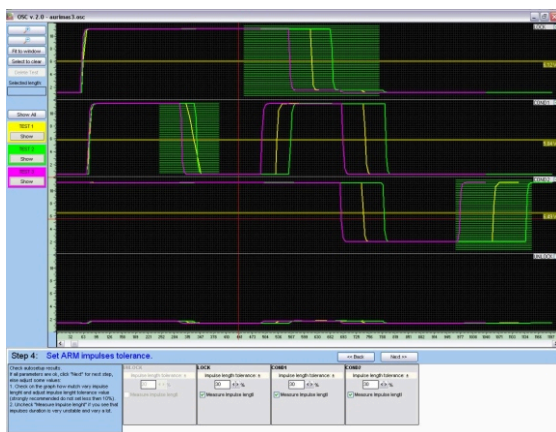
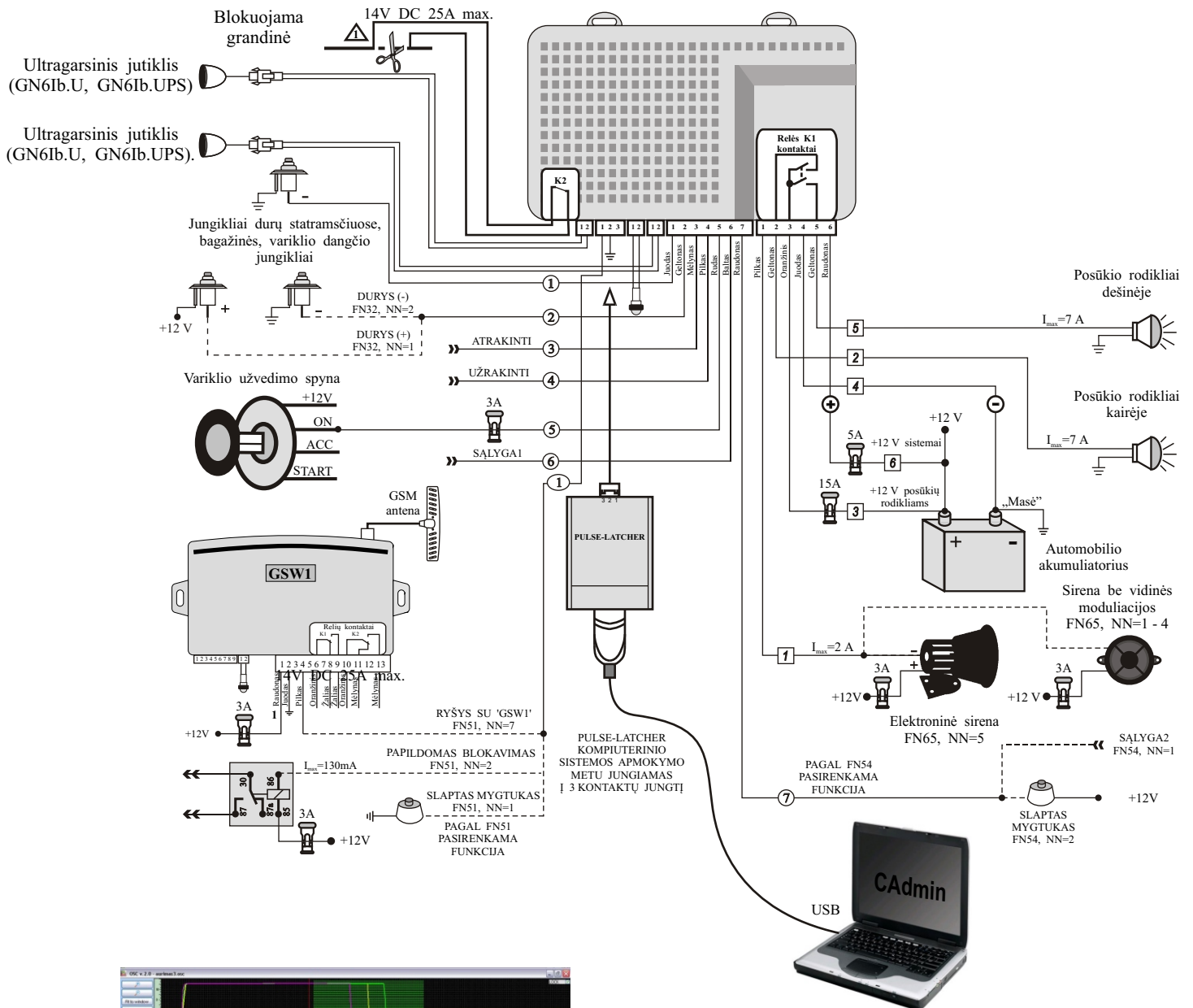

2 pav. Programos CAdmin OSC langas.

Pastaba: naujausią CAdmin programos versiją surasite adresu: <http://www.kodinis.lt/products/ACC>

Langas 'OSC GN61A'

OSC lange matomas realus valdymo impulsų, skirtų adaptyvios sergėjimo sistemos ĮJUNGIMUI / IŠJUNGIMUI, vaizdas

Pagrindinės ypatybės:

- emuliuoja 4 kanalų žemo dažnio osciloskopą;
- prijungus PULSE-LATCHER prie kompiuterio ir GN61b gaunamas realus vaizdas „to, kas vyksta“ automobilyje;
- patogi vartotojo sąsaja „žingsnis po žingsnio“;
- montuotojas gali nustatyti valdymo impulsų trukmės, periodo ir fazės tolerancijas;
- sukuriamas duomenų failas, tinkamas tolimesniam naudojimui sistemose 'GN61b';
- duomenų failą galima apsaugoti slaptažodžiu.

5. 'GN61b' JUNGIMO SCHEMA, KAI TAIKOMAS RANKINIS APMOKYMAS IR KOMUTUOJAMAS ŽEMAS LYGIS.

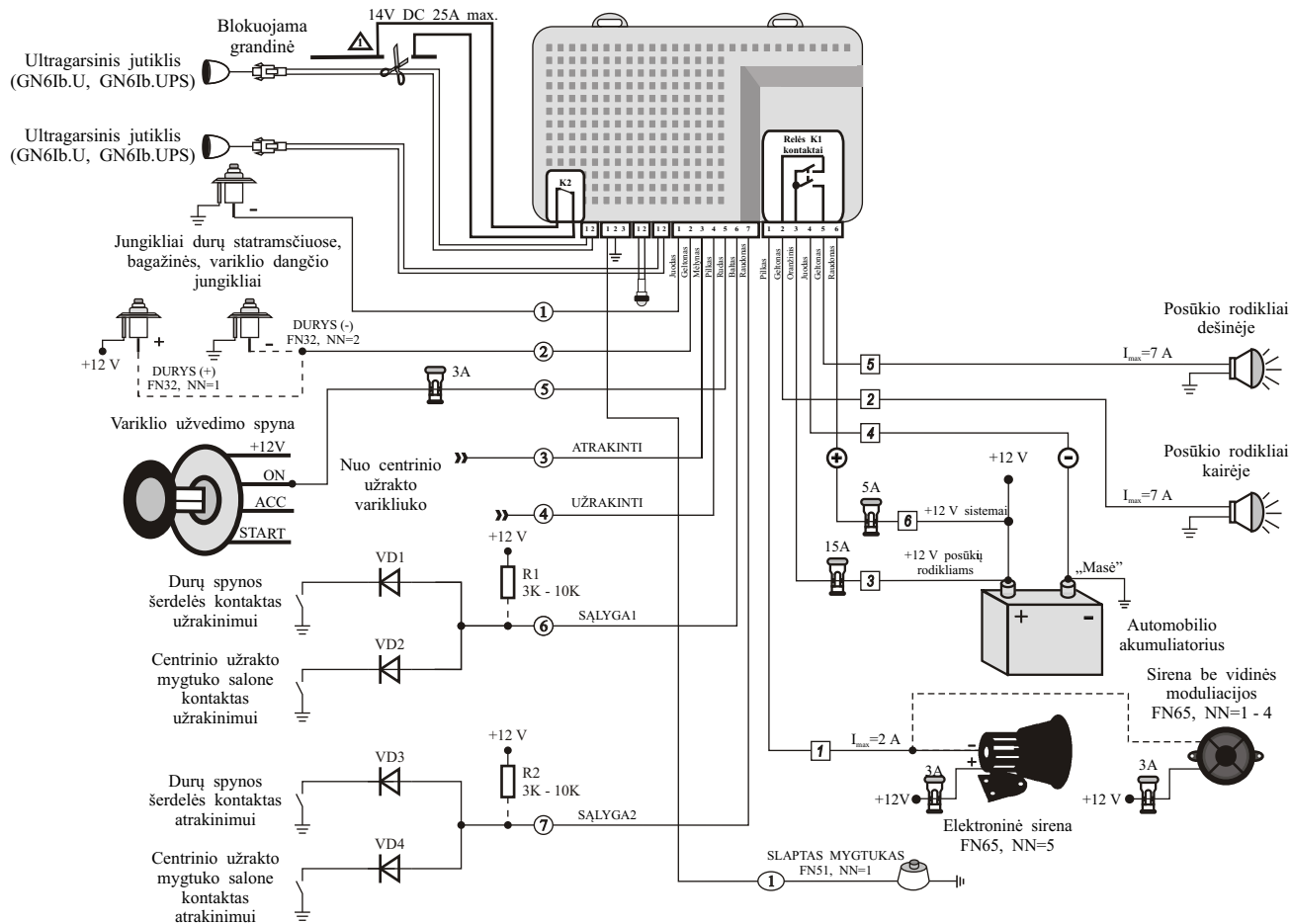

6. 'GN61b' JUNGIMO SCHEMA, KAI TAIKOMAS RANKINIS APMOKYMAS IR KOMUTUOJAMAS AUKŠTAS LYGIS.

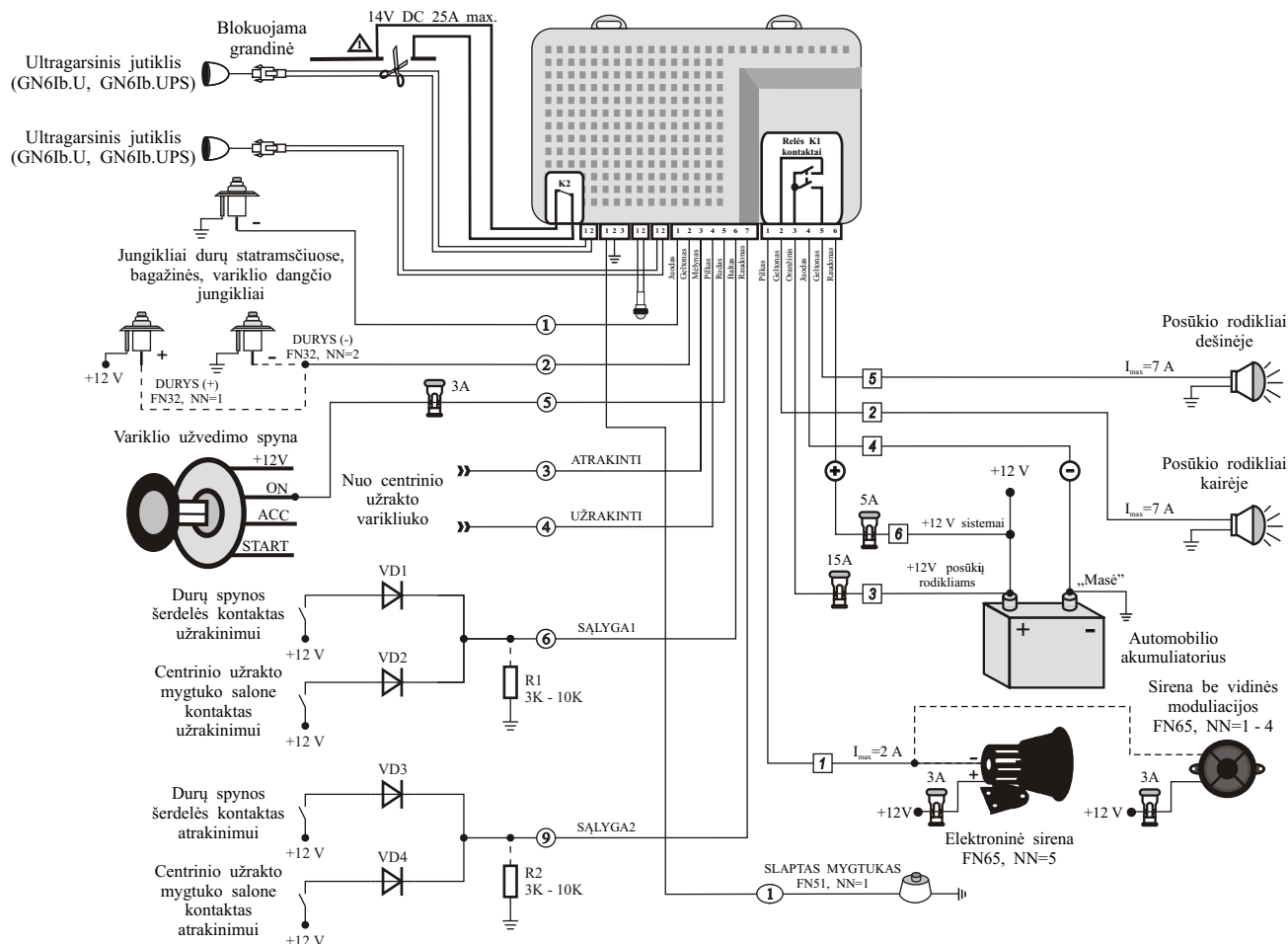

Pastaba: Rezistoriai R1, R2 reikalingi, jei suveikio ir nesuveikio centralinio užrakto mygtuko salone ir durų spynos šerdelės kontaktų signalų lygiai yra panašūs. Nominalas parenkamas siekiant gauti pakankamą lygių skirtumą, tuo pačiu vengiant sukelti trukdžius automobilio elektroninėms sistemoms.

7. SERGĖJIMO SISTEMOS NUSTATYMAS.

Pradiniai gamykliniai sergėjimo sistemos nustatymai pateikiami 2 lentelėje (7.4 punktas). Jei gamykliniai nustatymai netinka, juos pakeisti galima 2 būdais.

7.1. RANKINIS NUSTATYMAS:

- įjunkite serviso režimą įvesdami PIN;
 - sistemos šviesos diodas pradės mirksėti dažniais blyksniais;
 - 8 minučių laikotarpyje po serviso režimo įjungimo, tokiu pačiu būdu kaip anksčiau įvedėte PIN, įveskite norimos keisti funkcijos numerį FN;
 - jei įvestas teisingas FN numeris, sistema indikuoja esamą NN reikšmę 5 posūkių rodiklių įsijungimų serijomis (su 2 sekundžių pauze tarp serijų), įsijungimų skaičius kiekvienoje serijoje atitinka esamą NN reikšmę;
 - šiam tikslui skirtas kontrolinis laikas pratęsiamas iki 8 minučių. Jei rodiklių signalo nėra, tai reiškia, kad įvestas neteisingas FN arba prabėgo 8 minučių kontrolinis laikas;
 - jeigu NN reikšmė neatitinka Jūsų poreikių, galite ją pakeisti. Pakeitimui atlikite sekančius veiksmus: kai sistema indikuoja esamą NN reikšmę 5 posūkių rodiklių įsijungimų serijomis, paspauskite ir laikykite paspausta slaptą mygtuką arba įjunkite degimą. Posūkių rodikliai pradės įsijunginėti kas 5 sekundes. Kai įsijungimų skaičius sutaps su pageidaujama NN reikšme (palaukite sekundę po paskutinio įsijungimo), atleiskite slaptą mygtuką arba išjunkite degimą. Sistema patvirtins naujos NN reikšmės įvedimą ilgu (0,5 sekundės) sirenos signalu ir naują NN reikšmę indikuos 5 posūkių rodiklių įsijungimų serijomis. Kontrolinis laikas pratęsiamas iki 8 minučių.
- Rankinio nustatymo sekos santrauka pateikta 1 lentelėje.

1 lentelė

SĄLYGA	VEIKSMAS	KONTROLINIS LAIKAS	POSŪKIŲ RODIKLIAI	SIRENA	SISTEMOS ŠVIESOS DIODAS
/ atidarytos durys	PIN ĮVEDIMAS				Ilgai blyksniai / dvigubi blyksniai
Įvestas PIN	FN ĮVEDIMAS	8 minutės			Ilgai blyksniai / dvigubi blyksniai
Įvestas FN, slaptas mygtukas nepaspaustas / degimas išjungtas	NN TIKRINIMAS	8 minutės	5 įsijungimų serijos (su 2 sekundžių pauze), įsijungimų skaičius serijoje lygus NN reikšmei		Dažni blyksniai
FN įvestas, slaptas mygtukas paspaustas / degimas įjungtas	NN KEITIMAS	8 minutės	Įsijungimai 3 sekundžių intervalu	Indikuoja NN pakeitimą	Dažni blyksniai
Nustatymų pabaiga	FN=11 ĮVEDIMAS	8 minutės			Ilgai blyksniai / dvigubi blyksniai

- pabaigę sistemos nustatymus ir norėdami grįžti į prieš tai buvusį darbo režimą per 8 minutes įveskite FN11;
- praėjus 8 minutėms po paskutinio FN įvedimo, iš naujo įveskite PIN kodą ir FN11.

7.2. SERGĖJIMO SISTEMOS NUSTATYMAS NAUDOJANT KOMPIUTERĮ.

Profesionaliai montuojant sergėjimo sistemų nustatymai rekomenduojama naudoti PULSE-LATCHER prietaisą, PK ir 'CAdmin' programinę įrangą. Tai leidžia pagreitinoti montavimą, atnaujinti sergėjimo sistemos duomenų bazę naujų automobilių duomenimis ir išsaugoti įrašus apie kiekvieno montavimo nustatymų keitimus. Sergėjimo sistemos nustatymų ir duomenų bazės atnaujinimui PK pagalba atlikite sekančius veiksmus:

- patikrinkite ar 'CAdmin' programinė įranga įdiegta Jūsų PK, jei ne, atsisiųskite ją iš www.kodinis.lt, http://www.kodinis.lt/signalizacija/Automobilio_Signalizacija_Priedai;
- prijunkite sergėjimo sistemą prie kompiuterio naudodami PULSE-LATCHER prietaisą kaip pavaizduota 4 punkte pateiktoje schemeje;
- įjunkite serviso režimą įvesdami PIN kodą;
- 8 minučių laikotarpyje paleiskite 'CAdmin' programinę įrangą kompiuteriui esant prijungtam prie PULSE-LATCHER;
- sukurkite naują montuotojo paskyrą arba atverkite egzistuojančią;
- spragtelėkite "Klientų DB" ikoną (žr. 3-A pav.);
- sukurkite paskyrą naujam klientui spragtelėdami "Naujas klientas" mygtuką;
- užpildykite laukus formoje "Kliento duomenys", pasirinkite teisingą sergėjimo sistemos tipą, įveskite serijos numerį pagal identifikavimo lipduko informaciją (žr. 1 pav.) ir spragtelėkite "Gera!";
- dvigubu spragtelėjimu ant naujai sukurto kliento įrašo ir atidarykite lentelę su pradiniais gamykliniais sergėjimo sistemos nustatymais (žr. 3-B pav.);
- kad pakeisti nustatymus spragtelėkite ikoną "Keisti nustatymus" (žr. 3-C pav.) ir rodomame pasirinkimų sąraše spragtelėkite norimus nustatymus (spragtelėdami pasirinkimo apskritimus). Užpildytas apskritimas reikškia pasirinktą nustatymą (žr. 3-D pav.);
- kai atlikti visi keitimai dar kartą spragtelėkite ikoną "Keisti nustatymus" – išjungsite nustatymų keitimo galimybę ir spragtelėkite ikoną "Užprogramuoti AS" (žr. 3-E pav.) – bus pradėta sergėjimo sistemos nustatymų atnaujinimo procedūra;
- jei sergėjimo sistema nustatymų režime paliekama ilgiau kaip 8 minutėms neatliekant jokių veiksmų (kontrolinis laikas) ji automatiškai išeis iš nustatymų režimo. Sugrįžimui į nustatymų režimą Jūs turite iš naujo įvesti PIN kodą.

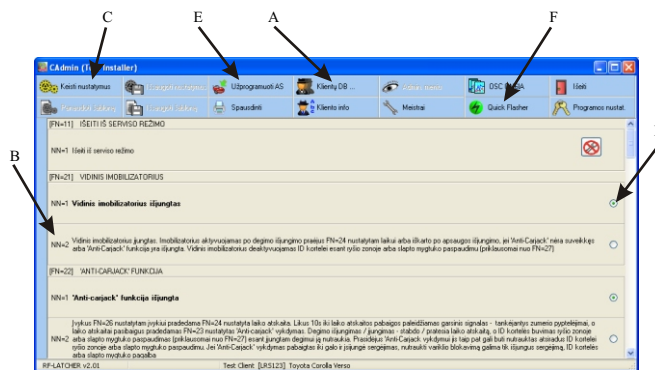

3 pav. 'CAdmin'. Nustatymų langas.

7.3 SERGĖJIMO SISTEMOS APMOKYMAS

Sergėjimo sistemos adaptavimui prie centrinio užrakto veikimo sekos galima naudoti **kompiuterinį apmokymą, automatinį apmokymą** arba **rankinį apmokymą**:

Kompiuterinis apmokymas sudėtingesnis, tačiau kur kas tikslesnis ir patikimesnis.

- įveskite PIN kodą, jei pasibaigė 8 minučių kontrolinis laikas;
- naudodami prietaisą „PULSE-LATCHER“, 'GN6Ib' sujunkite su kompiuteriu;
- CAdmin programoje paleiskite „OSC GN6IA“ modulį;
- sekdami programos nurodymais nuskaitykite 'GN6Ib' įėjimuose centrinio užrakto užrakinimo ir atrakinimo metu atsirandančius impulsus;
- nuskaityti impulsai bus matomi kompiuterio ekrane. Pagal šiuos impulsus suderinkite impulsų atpažinimo parametrus;
- suderinę visus parametrus, išsiųskite duomenis į sergėjimo sistemą;
- šie konkretaus automobilio impulsų parametrai gali būti išsaugoti faile, tuomet montuojant 'GN6Ib' į automobilį su tokiu pačiu centrinio užrakto valdymo moduliu nebereikės nuskaityti impulsų. Pakaks atidaryti išsaugotą failą ir išsiųsti duomenis į 'GN6Ib'.

Automatinis apmokymas paprastesnis (nereikalingas kompiuteris), tačiau ne toks tikslus ir mažiau patikimas, kadangi montuotojas neturi galimybės stebėti sergėjimo sistemos įėjimuose vykstančių procesų. Apmokymo metu sistema nestebi impulsų įėjime 'SĄLYGA2'.

- pasirinkus FN54, NN=4, sistema pereina automatinio apmokymo režimą. Šiame režime sistemos sirena skleidžia trumpų viengubų arba dvigubų garso signalų serijas. Serijos skleidžiamos pakaitomis kas 20 sekundžių;
- viengubų garso signalų serija – užrakinkite automobilio centrinį užraktą nuotolinio valdymo mygtuku, laukite kitos serijos;
- dvigubų garso signalų serija – atrakinkite automobilio centrinį užraktą nuotolinio valdymo mygtuku, laukite kitos serijos;
- pagal sirenos signalų serijas centrinio užrakto užrakinimą ir atrakinimą pakartokite dar kartą;
- automatinio apmokymo metu sistema įsimeina automobilio grandinėse vykstančius procesus, apskaičiuoja jų laiko paklaidas;
- **posūkių rodiklių išjungimas ir trumpas sirenos signalas** – sistemos automatinio apmokymo pabaiga;
- **posūkių rodiklių išjungimas** – automatinis apmokymas nepavyko, sistema prašo jį pakartoti;
- **degimo įjungimas arba kontrolinio laiko pasibaigimas** – automatinio apmokymo nutraukimas.

Atidėtas automatinis apmokymas yra automatinio apmokymo versija, skirta automobiliams, kurių elektroninė sistema, praėjus tam tikram laikui po degimo išjungimo, pereina į miego režimą, kuriame pasikeičia durų signalų lygiai. Šis apmokymo būdas įvertina minėtus pokyčius. Apmokymo metu sistema nestebi impulsų įėjime 'SĄLYGA2'.

- pasirinkus FN54, NN=5, sistema pereina į atidėto automatinio apmokymo režimą. Šiame režime sistemos sirena pradės skleisti trumpų viengubų garso signalų seriją;
- viengubų garso signalų serija – užrakinkite automobilio centrinį užraktą nuotolinio valdymo mygtuku, palaukite, kol automobilio elektroninė sistema pereis į miego režimą;
- paspauskite slaptą mygtuką, sistema pratęs apmokymą dvigubų garso signalų serija – atrakinkite automobilio centrinį užraktą nuotolinio valdymo mygtuku;
- paspauskite slaptą mygtuką, sistema pratęs apmokymą viengubų garso signalų serija – užrakinkite automobilio centrinį užraktą nuotolinio valdymo mygtuku, palaukite, kol automobilio elektroninė sistema pereis į miego režimą;
- paspauskite slaptą mygtuką, sistema pratęs apmokymą dvigubų garso signalų serija – atrakinkite automobilio centrinį užraktą nuotolinio valdymo mygtuku;
- atidėto automatinio apmokymo metu sistema įsimeina automobilio grandinėse vykstančius procesus, apskaičiuoja jų laiko paklaidas;
- **posūkių rodiklių išjungimas ir trumpas sirenos signalas** – sistemos atidėto automatinio apmokymo pabaiga;
- **posūkių rodiklių išjungimas** – atidėtas automatinis apmokymas nepavyko, sistema prašo jį pakartoti;
- **degimo įjungimas arba kontrolinio laiko pasibaigimas** – atidėto automatinio apmokymo nutraukimas.

Rankinis apmokymas – paprasčiausias sistemos adaptavimo būdas naudojantis funkcijų FN34, FN35, FN41, FN42, FN43, FN46, FN47, FN48 nustatymais. Sistema veikia pagal nurodytus įėjimų loginius lygius, laikus, impulsų trukmės – ne mažiau 100 milisenkundžių.

Pastaba: Pasirinkus FN54, NN=4 arba NN=5 atliekamas automatinis sistemos apmokymas arba atidėtas automatinis sistemos apmokymas atitinkamai, tačiau pasirinkimas NN reikšmės nekeičia. Po apmokymo sistema grįžta į prieš tai buvusį funkcijos FN54 nustatymą.

7.4. GALIMI SERGĖJIMO SISTEMOS NUSTATYMAI.

Stulpelyje, pavadintame "ES", nustatymai, kurie atitinka ES Direktyvų reikalavimus yra pažymėti ženklų ✓. Nustatymų, neatitinkančių ES reikalavimų, pasirinkimas leidžiamas, jei transporto priemonė eksploatuojama šalyse, kurios nėra ES narės arba netaiko UNECE Taisyklių Nr.97. Kituose stulpeliuose ženklų ✓ pažymėti nustatymai, kurie galimi nurodytoje programinėje sergėjimo sistemos versijoje. Pradiniai gamykliniai nustatymai stulpeliuose pažymėti ženklų ⊗.

2 lentelė

FUNKCIJA		ES	GN6ib.P	GN6ib.U	GN6ib.UPS
FN=11	Funkcija: FN NUSTATYMŲ PABAIGA.	✓	✓	✓	✓
FN=13	Funkcija: VIDINIO SMŪGIO JUTIKLIO IŠORINĖS ZONOS JAUTRUMO REGULIAVIMAS (TIK 'GN6ib.P').				
NN=1 – 20	Vidinio smūgio jutiklio išorinės zonos jautrumas reguliuojamas įvedant NN reikšmę. Gamyklinis nustatymas NN=19. Regulavimo ribos nuo 1 iki 16, kur: 1 – mažiausias jautrumas, 20 – didžiausias jautrumas.	✓	19		
FN=13	Funkcija: VIDINIO POSVYRIO / SMŪGIO JUTIKLIO IŠORINĖS ZONOS JAUTRUMO REGULIAVIMAS (TIK 'GN6ib.UPS').				
NN=1 – 20	Vidinio smūgio jutiklio išorinės zonos jautrumas reguliuojamas įvedant NN reikšmę. Gamyklinis nustatymas NN=19. Regulavimo ribos nuo 1 iki 16, kur: 1 – mažiausias jautrumas, 20 – didžiausias jautrumas.	✓			19
FN=14	Funkcija: VIDINIO SMŪGIO JUTIKLIO VIDINĖS ZONOS JAUTRUMO REGULIAVIMAS (TIK 'GN6ib.P').				
NN=1 – 20	Vidinio smūgio jutiklio vidinės zonos jautrumas reguliuojamas įvedant NN reikšmę. Gamyklinis nustatymas NN=11. Regulavimo ribos nuo 1 iki 16, kur: 1 – mažiausias jautrumas, 20 – didžiausias jautrumas.	✓	11		
FN=14	Funkcija: VIDINIO SMŪGIO JUTIKLIO VIDINĖS ZONOS JAUTRUMO REGULIAVIMAS (TIK 'GN6ib.UPS').				
NN=1 – 20	Vidinio smūgio jutiklio vidinės zonos jautrumas reguliuojamas įvedant NN reikšmę. Gamyklinis nustatymas NN=11. Regulavimo ribos nuo 1 iki 16, kur: 1 – mažiausias jautrumas, 20 – didžiausias jautrumas.	✓			11
FN=16	Funkcija: ID KORTELĖS PRIĖMIMAS, KAI APSAUGA ĮJUNGTA (TIK 'GN6ib.UPS').				
NN=1	ID kortelės priėmimas išjungtas.	✓			⊗
NN=2	ID kortelės priėmimas įjungtas.	✓			✓
FN=17	Funkcija: PULSE-LATCHER AKTYVAVIMAS.				
	Norėdami pasinaudoti prietaisu PULSE-LATCHER, pasirinkite FN17. PULSE-LATCHER išjungimui iškeikite iš serviso režimo.	✓	✓	✓	✓
FN=22	Funkcija: 'ANTI-CARJACK'* .				
NN=1	'Anti-carjack' išjungtas.	✓	⊗	⊗	⊗
NN=2	'Anti-carjack' įjungtas. 'Anti-carjack' yra veiksmų, kuriuos sergėjimo sistema vykdo tikslu išvengti automobilio pagrobimo, seka. Sistema paleidžia 'anti-carjack' procedūrą įjungus degimą arba atidarius duris, esant įjungtam degimui , ir laukia slapto mygtuko paspaudimo arba ID kortelės signalo (tik GN6ib.UPS, žr. FN27) per nustatytą laiką (FN24). Jei mygtukas nepaspaudžiamas (jis turi būti įrengtas slaptose vietose) arba ID kortelės signalo nėra, sergėjimo sistema laiko, kad automobiliu naudojamas neteisėtai ir įjungia pavojaus signalizavimą sirena ir posūkių rodikliais. Priklausomai nuo FN23 nustatymo automobilio variklis blokuojamas 2 skirtingais būdais. Pasibaigus 'anti-carjack' procesui sergėjimo sistema blokuoja variklį ir automatiškai įjungia sergėjimą. Jeigu taip atsitiko, variklio blokavimo išjungimui išjunkite sergėjimą gamyklinio nuotolinio valdymo pultelio mygtuku, kuriuo atrakiniate automobilį, ir po to paspauskite slaptą mygtuką arba išjunkite sergėjimą gamyklinio nuotolinio valdymo pultelio mygtuku, kuriuo atrakiniate automobilį, esant įjungtai ID kortelės ryšio zonoje (GN6ib.UPS).		✓	✓	✓
NN=3	'Anti-carjack' įjungtas. Veikimas analogiškas kaip NN=2, išskyrus: Sistema paleidžia 'anti-carjack' procedūrą įjungus degimą.		✓	✓	✓
FN=23	Funkcija: 'ANTI-CARJACK' FUNKCIJOS VEIKIMAS.				
NN=1	Jeigu slaptas mygtukas nebuvo paspaustas arba sistema neaptiko ID kortelės signalo (tik GN6ib.UPS, žr. FN27) ir 'anti-carjack' laiko atskaita pasibaigė (žr. FN24), sergėjimo sistema įjungia pavojaus signalizavimą posūkių rodikliais ir sirena mažiausiai 10 sekundžių ir nustoja signalizuoti tik išjungus degimą. Jei degimas išjungiamas, sergėjimo sistema blokuoja variklį ir automatiškai įjungia sergėjimą.		⊗	⊗	⊗
NN=2	Jeigu slaptas mygtukas nebuvo paspaustas arba sistema neaptiko ID kortelės signalo (tik GN6ib.UPS, žr. FN27) ir 'anti-carjack' laiko atskaita pasibaigė (žr. FN24), sergėjimo sistema įjungia pavojaus signalizavimą posūkių rodikliais ir sirena 10 sekundžių. Po 10 sekundžių sergėjimo sistema blokuoja variklį ir automatiškai įjungia sergėjimą.		✓	✓	✓
FN=24	Funkcija: 'ANTI-CARJACK' LAIKO ATSKAITA.				
	Paspaudus ir laikant paspaustą slaptą mygtuką arba įjungus degimą pradeda įsijunginėti posūkių rodikliai. Po reikiamo įsijungimų skaičiaus slaptas mygtukas atleidžiamas arba degimas išjungiamas. Taip nustatomas 'anti-carjack' atskaitos laikas (vienas įsijungimas – 5 sekundės, du – 10 sekundžių ir t.t.). Standartinis nustatymas – 40 sekundžių. 'Anti-carjack' atskaitos laiko nustatymo ribos nuo 5 sekundžių iki 110 sekundžių.		40s	40s	40s
FN=25	Funkcija: SLAPTO MYGTUKO VEIKIMAS (TIK 'GN6ib.P', 'GN6ib.U').				
NN=1	Slaptą mygtuką galima paspausti iš karto po 'anti-carjack' procedūros paleidimo.		⊗	⊗	

	FUNKCIJA	ES	GN6lb.P	GN6lb.U	GN6lb.UPS
NN=2	Slaptą mygtuką galima paspausti praėjus 20 sekundžių po 'anti-carjack' procedūros paeidimo. Nustatyta (FN24) 'anti-carjack' laiko atskaita (FN24) pailginama 20 sekundžių.		✓	✓	
FN=25	Funkcija: PERSPĖJIMAS DINGUS ID KORTELĖS SIGNALUI (TIK 'GN6lb.UPS').				
NN=1	Perspėjimo signalas įjungtas. Dingus ID kortelės signalui zumerio garso signalai girdimi kas 5 sekundes 3 minučių laikotarpyje.	✓			⊗
NN=2	Perspėjimo signalas išjungtas.	✓			✓
FN=26	Funkcija: PERSPĖJIMAS IŠSIKROVUS ID KORTELĖS BATERIJAI (TIK 'GN6lb.UPS').				
NN=1	Perspėjimo signalas įjungtas. Įjungus degimą girdima 4 dvigubų zumerio garso signalų 1,7 sekundės intervalu serija.	✓			⊗
NN=2	Perspėjimo signalas išjungtas.	✓			✓
FN=27	Funkcija: 'ANTI-CARJACK' IR IMOBILIZATORIUS VALDYMAS (TIK 'GN6lb.UPS').				
NN=1	ID kortelė naudojama 'anti-carjack' proceso "numetimui" arba variklio blokavimo išjungimui. Sistema pradeda ieškoti ID kortelės signalo prėjus 20 sekundžių po 'anti-carjack' paeidimo. 'Anti-carjack' laiko atskaitos laikas (FN24) prailginamas 20 sekundžių.				⊗
NN=2	Slaptas mygtukas naudojamas 'anti-carjack' proceso "numetimui" arba variklio blokavimo išjungimui. ID kortelė nenaudojama.				✓
FN=31	Funkcija: APSAUGOS ĮJUNGIMO / IŠJUNGIMO DRAUDIMAS SLAPTO MYGTUKO PASPAUDIMU (TIK 'GN6lb.UPS').				
NN=1	Apsaugos įjungimo / išjungimo draudimas išjungtas.	✓			⊗
NN=2	Apsaugos įjungimo / išjungimo draudimas įjungtas. Jeigu slaptas mygtukas paspaudžiamas nuo 0,5 sekundės prieš iki 0,5 sekundės po centrinio užrakto užrakinimo / atrakinimo veiksmo, sistemos būseną nesikeičia.	✓			✓
FN=32	Funkcija: ĮĖJIMAS 'DURYS (+ / -)'. 				
NN=1	Jei įėjime įtampa +12 V, sistema supranta, kad durys atidarytos, jei 0 V ar įėjimas neprijungtas – kad durys uždarytos.	✓	⊗	⊗	⊗
NN=2	Jei įėjime įtampa 0 V, sistema supranta, kad durys atidarytos, jei +12 V ar įėjimas neprijungtas – kad durys uždarytos.	✓	✓	✓	✓
FN=33	Funkcija: NEREAGAVIMO LAIKAS PO SERGĖJIMO ĮJUNGIMO.				
NN=1	Nereagavimo laikas – 5 sekundės. Degimas, variklio dangčio, bagažinės ir durų jungikliai bei jutiklis pradeda kontroliuoti po 5 sekundžių įjungus sergėjimą.	✓	⊗	⊗	⊗
NN=2	Nereagavimo laikas – 45 sekundės. Degimas, variklio dangčio, bagažinės ir durų jungikliai bei jutiklis pradeda kontroliuoti po 45 sekundžių įjungus sergėjimą.	✓	✓	✓	✓
FN=34	Funkcija: RANKINIS APMOKYMAS: LEIDIMO SIGNALO LAUKIMO LAIKAS.				
NN=1-9	Paspaudus ir laikant paspaustą slaptą mygtuką arba įjungus degimą pradeda įsijunginėti posūkių rodikliai. Po reikiamo įsijungimų skaičiaus slaptas mygtukas atleidžiamas arba degimas išjungiamas. Taip nustatomas laikas, kurį sistema laukia leidimo signalo pasibaigus užrakinimo/atrakinimo impulsams (1 įsijungimas – 0 sekundžių, 2 – 1 sekundė ir t.t.). Gamyklinis nustatymas 0 sekundžių. Ribos nuo 0 iki 8 sekundžių.	✓	0s	0s	0s
FN=35	Funkcija: RANKINIS APMOKYMAS: DRAUDIMO / LEIDIMO SIGNALO GALIOJIMO LAIKAS.				
NN=1-9	Paspaudus ir laikant paspaustą slaptą mygtuką arba įjungus degimą pradeda įsijunginėti posūkių rodikliai. Po reikiamo įsijungimų skaičiaus slaptas mygtukas atleidžiamas arba degimas išjungiamas. Taip nustatomas laikas, kurį dar galioja draudimo/leidimo signalai po to, kai jie baigiasi (1 įsijungimas – 0 sekundžių, 2 – 1 sekundė ir t.t.). Gamyklinis nustatymas 5 sekundės. Ribos nuo 0 iki 8 sekundžių.	✓	5s	5s	5s
FN=36	Funkcija: VIDINIO ULTRARSINIO JUTIKLIO JAUTRUMO REGULIAVIMAS (TIK 'GN6lb.U', 'GN6lb.UPS').				
NN=1-16	Vidinio ultrarsinio jutiklio jautrumas reguliuojamas įvedant NN reikšmę. Gamyklinis nustatymas NN=8. Reguliavimo ribos nuo 1 iki 16 (nuo 1 iki 20 – tik GN6lb.UPS), kur: 1 – mažiausias jautrumas, 16 (20) – didžiausias jautrumas.	✓		8	8
FN=41	Funkcija: AUTOMATINIS IR RANKINIS APMOKYMAS: PAVOJAUS SIGNALO UŽLAIKYMAS.				
NN=1	Pavojaus signalo užlaikymas įjungtas. Suveikus jutikliui arba atidarius duris, sistema 1 sekunde užlaiko pavojaus signalą ir laukia sergėjimo išjungimo impulsų. Jei impulsų nėra, po 1 sekundės įjungiamas pavojaus signalas. Jei impulsai atsiranda, sistema pavojaus signalą užlaiko iki 5 sekundžių. Jei impulsai neteisingi, sistema pavojaus signalą įjungia po 5 sekundžių.	✓	⊗	⊗	⊗
NN=2	Pavojaus signalo užlaikymas išjungtas.	✓	✓	✓	✓
FN=42	Funkcija: RANKINIS APMOKYMAS: SERGĖJIMO ĮJUNGIMO LEIDIMAS / DRAUDIMAS.				
NN=1	Sergėjimo įjungimas leidžiamas įėjime 'SĄLYGA1' esant FN47 nustatytam lygiui, leidimo signalo laukimo bei galiojimo laikai – pagal FN34 bei FN35 atitinkamai.	✓	✓	✓	✓
NN=2	Sergėjimo įjungimas draudžiamas įėjime 'SĄLYGA1' esant FN47 nustatytam lygiui, draudimo signalo galiojimo laikas – pagal FN35.	✓	⊗	⊗	⊗
FN=43	Funkcija: RANKINIS APMOKYMAS: SERGĖJIMO IŠJUNGIMO LEIDIMAS / DRAUDIMAS.				
NN=1	Sergėjimo išjungimas leidžiamas įėjime 'SĄLYGA2' arba 'SĄLYGA1' (FN54, NN = 2, 3) esant FN48 nustatytam lygiui, leidimo signalo laukimo bei galiojimo laikai – pagal FN34 bei FN35 atitinkamai.	✓	✓	✓	✓
NN=2	Sergėjimo išjungimas draudžiamas įėjime 'SĄLYGA2' arba 'SĄLYGA1' (FN54, NN = 2, 3) esant FN48 nustatytam lygiui, draudimo signalo galiojimo laikas – pagal FN35.	✓	⊗	⊗	⊗
FN=44	Funkcija: AUTOĮSIJUNGIMAS.				
NN=1	Autoįsijungimas išjungtas.	✓	⊗	⊗	⊗
NN=2	Jei išjungus sergėjimą per 45 sekundes nebus įjungtas degimas, atidarytos automobilio durys, bagažinės ar variklio dangčiai – sergėjimas automatiškai įsijungs. Durys autoįsijungimo metu nerakinamos!	✓	✓	✓	✓
NN=3	Jei per nustatytą laiką (laikas iki 45 sekundžių, nustatomas atidarant - uždarant duris, veiksmų indikacija – trumpi sirenos signalai) po sergėjimo išjungimo bus atidarytos ir iki nustatyto laiko pabaigos vėl uždarytos durys, sergėjimas įsijungs. Durys autoįsijungimo metu nerakinamos!	✓	✓	✓	✓
FN=45	Funkcija: AUTOMATINIS APMOKYMAS: SERGĖJIMO IŠJUNGIMO PARAMETRAS				
NN=1	Impulsų, kuriuos sistema automatinio apmokymo metu nustatė kaip sergėjimo išjungimo impulsus, nuskaitymo trukmė 2 sekundės (nustatoma prieš automatinį apmokymą).	✓	⊗	⊗	⊗
NN=2	Impulsų, kuriuos sistema automatinio apmokymo metu nustatė kaip sergėjimo išjungimo impulsus, nuskaitymo trukmė 5 sekundės (nustatoma prieš automatinį apmokymą).	✓	✓	✓	✓
FN=46	Funkcija: SISTEMOS APMOKYMO BŪDAS.				
NN=1	Kompiuterinis arba automatinis apmokymas.	✓	✓	✓	✓
NN=2	Rankinis apmokymas.	✓	⊗	⊗	⊗
NN=3	Komfortinis režimas. ID kortelė naudojama kaip SĄLYGA. Netaikomos aparatinės sąlygos, išskyrus draudimo mygtuką. Imobilizatorius išjungtas. SĄLYGA1 apsaugos įjungimo / išjungimo draudimui su 2 sekundžių galiojimo laiku yra stabdžio pedalo paspaudimas arba mirktelėjimas automobilio žibintais.	✓			✓
FN=47	Funkcija: RANKINIS APMOKYMAS: SERGĖJIMO ĮJUNGIMO LEIDIMO / DRAUDIMO LYGIS.				
NN=1	Aukštas. Įėjime 'SĄLYGA1' ne mažiau 1,2 V.	✓	✓	✓	✓
NN=2	Aukštas. Įėjime 'SĄLYGA1' ne mažiau 4,0 V.	✓	✓	✓	✓
NN=3	Žemas. Įėjime 'SĄLYGA1' ne daugiau 1,2 V.	✓	✓	✓	✓
NN=4	Žemas. Įėjime 'SĄLYGA1' ne daugiau 4,0 V.	✓	⊗	⊗	⊗
FN=48	Funkcija: RANKINIS APMOKYMAS: SERGĖJIMO IŠJUNGIMO LEIDIMO / DRAUDIMO LYGIS.				
NN=1	Aukštas. Įėjime 'SĄLYGA2' (FN54, NN = 1) arba įėjime 'SĄLYGA1' (FN54, NN = 2, 3) ne mažiau 1,2 V.	✓	✓	✓	✓
NN=2	Aukštas. Įėjime 'SĄLYGA2' (FN54, NN = 1) arba įėjime 'SĄLYGA1' (FN54, NN = 2, 3) ne mažiau 4,0 V.	✓	✓	✓	✓
NN=3	Žemas. Įėjime 'SĄLYGA2' (FN54, NN = 1) arba įėjime 'SĄLYGA1' (FN54, NN = 2, 3) ne daugiau 1,2 V.	✓	✓	✓	✓
NN=4	Žemas. Įėjime 'SĄLYGA2' (FN54, NN = 1) arba įėjime 'SĄLYGA1' (FN54, NN = 2, 3) ne daugiau 4,0 V.	✓	⊗	⊗	⊗
FN=51	Funkcija: VK PASKIRTIS.				
NN=1	VK naudojamas kaip įėjimas slaptam mygtukui (-).	✓	⊗	⊗	⊗
NN=2	Papildomas blokavimas. VK skirtas valdyti relę (su normaliai atvirais kontaktais), pertraukiančią starterio valdymo grandinę.	✓	✓	✓	✓
NN=3	VK naudojamas kaip įėjimas variklio dangčio mygtukui (-).	✓			✓
NN=4	40 sekundžių trukmės neigiamo poliškumo impulsas, atsirandantis įjungus sergėjimą ir skirtas elektros pavara valdomų langų ir/arba stoglangio uždarymui.	✓	✓	✓	✓
NN=5	Jei, esant įjungtam sergėjimui, bus atidarytos automobilio durys, variklio ar bagažinės dangčiai, arba suveiks jutiklio vidinė zona, bus išduotas impulsas, skirtas pranešimų gavikliui.	✓	✓	✓	✓
NN=6	Jei, esant įjungtam sergėjimui, bus atidarytos automobilio durys, variklio ar bagažinės dangčiai, arba suveiks jutiklio vidinė arba išorinė (perspėjimo) zona, bus išduotas impulsas, skirtas pranešimų gavikliui.	✓	✓	✓	✓

	FUNKCIJA	ES	GN61b.P	GN61b.U	GN61b.UPS
NN=7	VK naudojamas ryšiu su GSM komunikatoriais GSWIG, GSWIGP.	✓	✓	✓	✓
NN=8	Ijungus sergėjamą VK atsiras neigiamo poliškumo signalas, išjungus sergėjamą signalas nutraukiamas.	✓	✓	✓	✓
NN=9	Išjungus sergėjamą arba įvedus PIN kodą, VK atsiras 1 sekundės trukmės neigiamo poliškumo impulsas, skirtas variklio dangčio atrakinimui (įjungta ID kortelė turi būti ryšio zonoje, 'anti-carjack' nesuveikęs, variklio blokavimas išjungtas).	✓			✓
NN=10	Ryšio zonoje atsiradus įjungtai ID kortelei, VK atsiras neigiamo poliškumo 5 sekundžių trukmės impulsas.	✓			✓
FN=52	Funkcija: AUTOMATINIS APMOKYMAS: LEISTINOS IMPULSO TRUKMĖS NUOKRYPOS.				
NN=1	Impulso trukmės nuokrypa ± 30%.	✓	⊗	⊗	⊗
NN=2	Impulso trukmės nuokrypa ± 50%.	✓	✓	✓	✓
NN=3	Impulso trukmės nuokrypa ± 70%.	✓	✓	✓	✓
NN=4	Impulso trukmės nuokrypa – 100%; +120%.	✓	✓	✓	✓
FN=53	Funkcija: VIDINIS IMOBILIZATORIUS.				
NN=1	Vidinis imobilizatorius įjungtas. Imobilizatorius blokuoja variklį iškart po sergėjimo išjungimo arba parėjus 40 sekundžių po degimo išjungimo. Variklio blokavimo išjungimui paspauskite slaptą mygtuką vieną kartą arba patalpinkite įjungtą ID kortelę ryšio zonoje (tik GN61b.UPS, žr. FN27).	✓	⊗	⊗	⊗
NN=2	Vidinis imobilizatorius išjungtas.	✓	✓	✓	✓
NN=3	Vidinis imobilizatorius su automatinio sergėjimo įjungimu įjungtas. Imobilizatorius blokuoja variklį iškart po sergėjimo išjungimo. Sistema 10 sekundžių įjungs pavojaus signalizavimą, jei bus atidarytos durys, bagažinė, variklio dangtis be ID kortelės ryšio zonoje,	✓			✓
FN=54	Funkcija: IĖJIMAS 'SĄLYGA2'.				
NN=1	Naudojamas signalui 'SĄLYGA2'	✓	✓	✓	✓
NN=2	Naudojamas slaptam mygtukui (+).	✓	⊗	⊗	⊗
NN=3	Neveiksnius.				
NN=4	Automatinis apmokymas (pagal 7.3 punktą).	✓	✓	✓	✓
NN=5	Atidėtas automatinis apmokymas (pagal 7.3 punktą).	✓			✓
FN=55	Funkcija: IĖJIMAS 'DURYS (-)' (TIK 'GN61b.UPS').				
NN=1	Iėjimas naudojamas signalui 'BAGAŽINĖ (-)'.	✓			⊗
NN=2	Iėjimas naudojamas signalui 'VARIKLIO DANGTIS (-)'.	✓			✓
NN=3	Iėjimas naudojamas signalui 'BAGAŽINĖ (-)' su bagažinės atidarymo galimybe. Esant įjungtai apsaugai galima bagažinę atidaryti atitinkamu gamyklinio nuotolinio valdymo pultelio mygtuku nesukeliant pavojaus signalizavimą. Sistema izoliuoja jutiklius ir 10 sekundžių laukia ID kortelės signalo. Jei signalo nėra, įjungia pavojaus signalizavimą. Uždarius bagažinę sistema grįžta į įprastinį sergėjimo režimą.	✓			✓
FN=56	Funkcija: SERGĖJIMO SISTEMOS VEIKSMAI, JEI ĮJUNGIAMAS DEGIMAS, ESANT ĮJUNGTAM SERGĖJIMUI (TIK 'GN61b.UPS').				
NN=1	Sergėjimo sistema blokuoja variklį ir įjungia pavojaus signalizavimą.	✓			⊗
NN=2	Jei saugojimo metu nebuvo pažeistas perimetras (durys, variklio dangtis, bagažinė) ir degimo įjungimo metu sistema nesignalizuoja, sergėjimo sistema degimo įjungimą supranta kaip variklio automatinio užvedimo modulio veikimą ir leidžia užvesti variklį. Priešingu atveju sergėjimo sistema blokuoja variklį, įjungia pavojaus signalizavimą ir grįžta į įprastinį saugojimo režimą. Esant įjungtam varikliui sistema saugo automobilio perimetrą, tačiau į jutiklius nereaguoja. Jei praėjus 20 sekundžių po degimo įjungimo, jei degimo būseną nesikeičia, sistema į GSWIG siunčia kodą "variklis įjungtas". Jei perimetras pažeidžiamas, sistema blokuoja variklį, įjungia pavojaus signalizavimą ir pereina prie įprastinio saugojimo. Jei degimas išjungiamas, praėjus 20 sekundžių po degimo išjungimo sistema į GSWIG siunčia kodą "variklis išjungtas".				✓
FN=64	Funkcija: SIGNALAS ĮJUNGIANT SERGĖJIMĄ BE JUTIKLIO.				
NN=1	Nenaudojamas.	✓	⊗	⊗	⊗
NN=2	Sirenos signalas, kurio trukmė 0,3 sekundės.		✓	✓	✓
FN=65	Funkcija: SIRENOS TIPAS IR GARSO SIGNALO LYGIS ĮJUNGIANT / IŠJUNGIANT SERGĖJIMĄ.				
NN=1	Sirena be vidinės moduliacijos (garsiakalbis, kurio ritės varža ne mažiau 4). Garso lygis maksimalus.	✓	✓	✓	✓
NN=2	Sirena be vidinės moduliacijos (garsiakalbis, kurio ritės varža ne mažiau 4). Garso lygis 2 kartus sumažintas.	✓	✓	✓	✓
NN=3	Sirena be vidinės moduliacijos (garsiakalbis, kurio ritės varža ne mažiau 4). Garso lygis 4 kartus sumažintas.	✓	✓	✓	✓
NN=4	Sirena be vidinės moduliacijos (garsiakalbis, kurio ritės varža ne mažiau 4). Garso lygis 8 kartus sumažintas.	✓	⊗	⊗	⊗
NN=5	Elektroninė įtampa valdoma sirena su vidine moduliacija.	✓	✓	✓	✓
FN=66	Funkcija: GARSO SIGNALAS ĮJUNGIANT ARBA IŠJUNGIANT SERGĖJIMĄ.				
NN=1	Tylus. Sergėjimo įjungimas ir išjungimas be sirenos signalo.	✓	⊗	⊗	⊗
NN=2	Garsus. Sergėjimo įjungimas ir išjungimas su sirenos signalais.		✓	✓	✓
NN=3	Garsus. Veikimas kaip NN=2, tik jei sergėjimo metu sistema signalizavo, išjungiant sergėjamą, perduodamas keturgubas garso signalas.		✓	✓	✓
FN=67	Funkcija: GARSO SIGNALAS SUVEIKUS VIDINIO SMŪGIO JUTIKLIO IŠORINEI (PERSPĖJIMO) ZONAI.				
NN=1	Melodija 1 (naudojat sireną be vidinės moduliacijos).	✓	⊗	⊗	⊗
NN=2	Melodija 2 (naudojat sireną be vidinės moduliacijos).	✓	✓	✓	✓
NN=3	Melodija 3 (naudojat sireną be vidinės moduliacijos).	✓	✓	✓	✓
NN=4	Melodija 4 (naudojat sireną be vidinės moduliacijos).	✓	✓	✓	✓
FN=68	Funkcija: POSŪKIŲ RODIKLIAI ĮJUNGIANT / IŠJUNGIANT SERGĖJIMĄ.				
NN=1	Nesuveikia.	✓	⊗	⊗	⊗
NN=2	Suveikia.	✓	✓	✓	✓
NN=3	Suveikia praėjus 5 sekundėms po apsaugos įjungimo / išjungimo.	✓	✓	✓	✓
NN=4	Suveikia po apsaugos įjungimo / išjungimo praėjus kompiuteriu nustatytam laikui.	✓	✓	✓	✓
FN=71	Funkcija: TRIJŲ PASKUTINIŲ SUVEIKIMŲ ATMINTIS.				
FN=72	Įvedus FN71, FN72 arba FN73, esant išjungtam degimui arba nepaspaustam slaptam mygtukui, posūkių rodiklių įsijungimais pateikiama informacija apie	✓	✓	✓	✓
FN=73	trijų paskutinių sergėjimo sistemos suveikimų priežastis (FN71 – paskutinis suveikimas, FN72 – priešpaskutinis suveikimas, FN73 – ankščiausias suveikimas).				
FN=75	Funkcija: SERGĖJIMO SISTEMOS VEIKIMAS SUVEIKUS VIDINIAM ULTRAGARSINIAM JUTIKLIUI (TIK 'GN61b.U', 'GN61b.UPS').				
NN=1	Pavojaus signalizavimas sirena ir posūkių rodikliais.	✓		⊗	⊗
NN=2	Pavojaus signalizavimas posūkių rodikliais.	✓		✓	✓
NN=3	Ultragarsinis jutiklis išjungtas.	✓		✓	✓
FN=77	Funkcija: SERGĖJIMO SISTEMOS VEIKIMAS SUVEIKUS VIDINIAM SMŪGIO JUTIKLIUI (TIK 'GN61b.P', 'GN61b.UPS').				
NN=1	Pavojaus signalizavimas sirena ir posūkių rodikliais.	✓	⊗	⊗	⊗
NN=2	Pavojaus signalizavimas tik posūkių rodikliais.	✓	✓	✓	✓
NN=3	Pavojaus signalizavimas sirena ir posūkių rodikliais suveikus bet kuriai jutiklio zonai.	✓	✓	✓	✓
NN=4	Pavojaus signalizavimas sirena ir posūkių rodikliais suveikus vidinei jutiklio zonai, pavojaus signalizavimas tik posūkių rodikliais suveikus išorinei jutiklio zonai.	✓	✓	✓	✓
NN=5	Pavojaus signalizavimas tik posūkių rodikliais suveikus bet kuriai jutiklio zonai.	✓	✓	✓	✓
NN=6	Jutiklis išjungtas.	✓	✓	✓	✓
FN=78	Funkcija: SERGĖJIMO SISTEMOS VEIKIMAS SUVEIKUS VIDINIAM POSVYRIO JUTIKLIUI (tik 'GN61b.UPS').				
NN=1	Pavojaus signalizavimas sirena ir posūkių rodikliais.	✓			⊗
NN=2	Pavojaus signalizavimas tik posūkių rodikliais.	✓			✓
NN=3	Jutiklis išjungtas.	✓			✓
FN=88	Funkcija: PIN KODO KEITIMAS.	✓	✓	✓	✓
FN=99	Funkcija: GAMYKLINIAI NUSTATYMAI.				
NN=1	Atstatomi gamykliniai funkcijų nustatymai ir pradinis PIN kodas.	✓	✓	✓	✓

8. MONTAVIMO SERTIFIKATAS.

Aš, profesionalus transporto priemonių sergėjimo sistemų montuotojas, _____ (Vardas, pavardė)
laiduoju, kad žemiau aprašytos sergėjimo sistemos montavimas buvo atliktas mano paties, vadovaujantis gamintojo pateikta montavimo instrukcija.
Transporto priemonės aprašymas:
Gamintojas ir modelis: _____
Serijos numeris: _____ Registracijos numeris: _____
Transporto priemonių sergėjimo sistemos aprašymas:
Sergėjimo sistemos tipas: 'GN6I.b'. Modelis: _____ Oficialaus patvirtinimo numeris: 97RA-01 04812
Montavimo data: 200_ m. _____ d.
Įmonė, atlikusi montavimą: _____
Montuotojas: _____ (Pareigos ir parašas)

Po sergėjimo sistemos sumontavimo montuotojas privalo užpildyti montavimo sertifikatą!

Rekomenduojama sergėjimo sistemos nustatymų suvestinėje pažymėti pasirinktus nustatymus (pabraukti NN).

9. PERSPĖJIMAS APIE SUVEIKUSIUS SISTEMOS ĮĖJIMUS, DUOMENYS APIE PASKUTINIŲ SUVEIKIMŲ PRIEŽASTIS.

Jeigu sergėjimo metu sistema signalizavo, išjungiant sergėjimą keturis kartus mirktelės posūkių rodikliai (priklausomai nuo sistemos nustatymų). '**GN6I.b**' išsaugo trijų paskutinių suveikimų duomenis. Šios funkcijos dėka galima nustatyti, kas sergėjimo sistemoje sukelia klaidingą signalizavimą. Tai galima padaryti dviem būdais:

1. Po sergėjimo išjungimo reikia įjungti degimą ir skaičiuoti šviesos diodo blyksnius (paskutinio suveikimo priežasties indikacija).
2. Arba serviso režime įvesti FN71, FN72 arba FN73 ir esant išjungtam degimui arba nepaspaustam slaptam mygtukui skaičiuoti posūkių rodiklių įsijungimus.

Sistemos šviesos diodo blyksnių/posūkių rodiklių įsijungimų reikšmė:

- 1 – suveikė jutiklis;
- 2 – buvo atidarytos durys, variklio dangtis arba bagažinė;
- 5 – buvo įjungtas degimas.